



Het open ontwerp en de toegankelijkheid van alle mechanismen maken van de STD-22 dé ideale machine voor degenen die gebruiksgemak en lage onderhoudskosten belangrijk vinden.

Op deze machine kunnen Doy-stijl pouches met schenktuit dopjes in de bovenste seal, vervaardigd worden of sachets met verschillende vormen met een capaciteit tot 140 sachets per minuut.

De STD-22 is daardoor dé machine voor het verwerken van een grote verscheidenheid aan producten, van gedroogde soep met of zonder pasta en groenten tot geraspte kaas, sappen, zuivelproducten enz.

TECHNISCHE INFORMATIE

Sachet afmetingen	<u>Simplex</u>	<u>Duplex</u>
B x H minimaal (mm)	100 x 150 x 45	70 x 120 x 35
B x H maximaal (mm)	220 x 300 x 100	110 x 300 x 50
Volume maximaal (cc)	2000	300
Snelheid tot sachets per minuut	60	120
Rol afmeting		
Diameter maximaal (mm)	500	500
Breedte maximaal *mm)	710	710
Kern diameter (mm)	70/75	70/75
Stroomverbruik in kW	4,1	4,6
Electrische aansluiting	380 V- 3 Phase – 50 Hz neutraal + aarde	
Netto gewicht (kg)	2425	2500
Machine afmetingen (lxbxh) in meters	6,22 x 1,34 x 1,80	

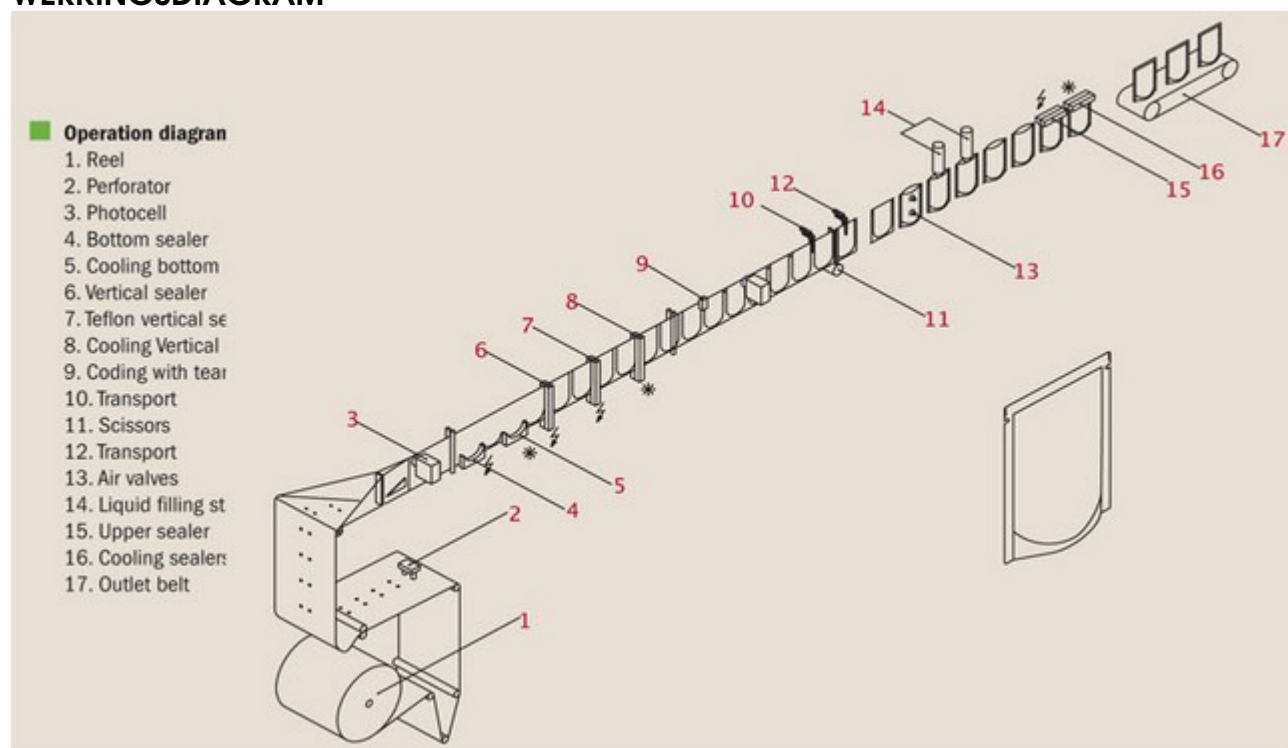
WERKINGSDIAGRAM

Olman Handelmaatschappij b.v.

A. Einsteinweg 3 2408 AP ALPHEN A/D RIJN

T 0172 424100 F 0172 426390 E info@olman.nl I www.olman.nl